

# RABBIT RD1545

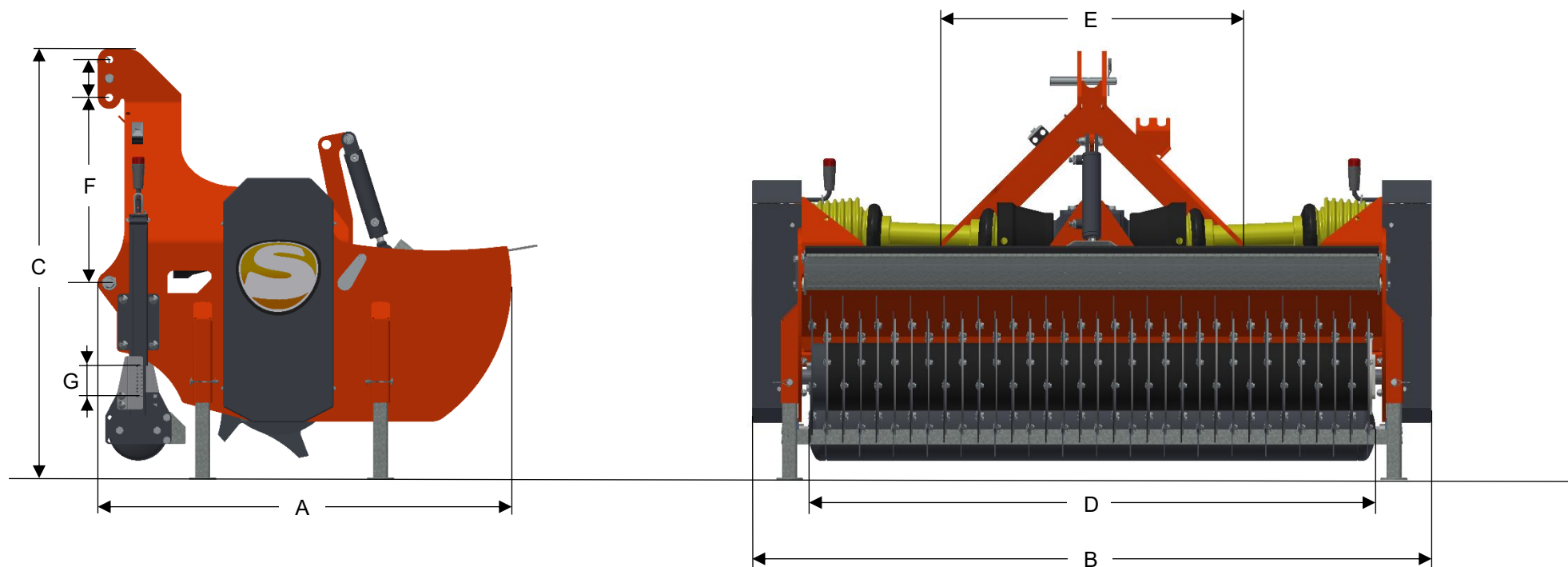

## MAßE

A	LÄNGE	1250 MM
B	BREITE	1806 MM
C	HÖHE	1020 MM
D	ARBEITSBREITE	1500 MM

E	BREITE ANSPANNUNG	680-880 MM
F	ABSTAND UNTERLENKER – OBERLENKERBOLZEN	490-590 MM
G	VERSTELBEREICH LAUFWALZE	50 MM

# RABBIT RD1545

## MASCHINE INFORMATION

TYP	RD1545
GEWICHT	575 KG
ANSPANNUNG	CAT 1 + 2
ARBEITSBREITE	1530 MM
MAX. ARBEITSTIEFE	50 MM
ANTRIEB	PTO – KEILRIEMEN
PTO DREHZAHL	540/1000 U/MIN
LEISTUNGSBEDARF	30 PS

TYP VERTIKUTIERMESSER	3-TEILIG STERN-MESSER
DURCHMESSER VERTIKUTIERMESSER	Ø 450 MM
ANZAHL VERTIKUTIERMESSER	102 STÜCK
ABSTAND ZWISCHEN MESSER	A/A 45 MM
DREHZAHL VERTIKUTIERWELLE	540/1000 RPM
DREHRICHTUNG VERTIKUTIERWELLE	NACHLAUFEND
VERSTELBEREICH LAUFWALZE	STUFENLOS BIS 50MM
DURCHMESSER LAUFWALZE	Ø 160 MM
RUTSCHE VERSTELLUNG	HYDRAULISCH

## ZUBEHÖR



SCHNEIDMESSER