

# MAVER M1803

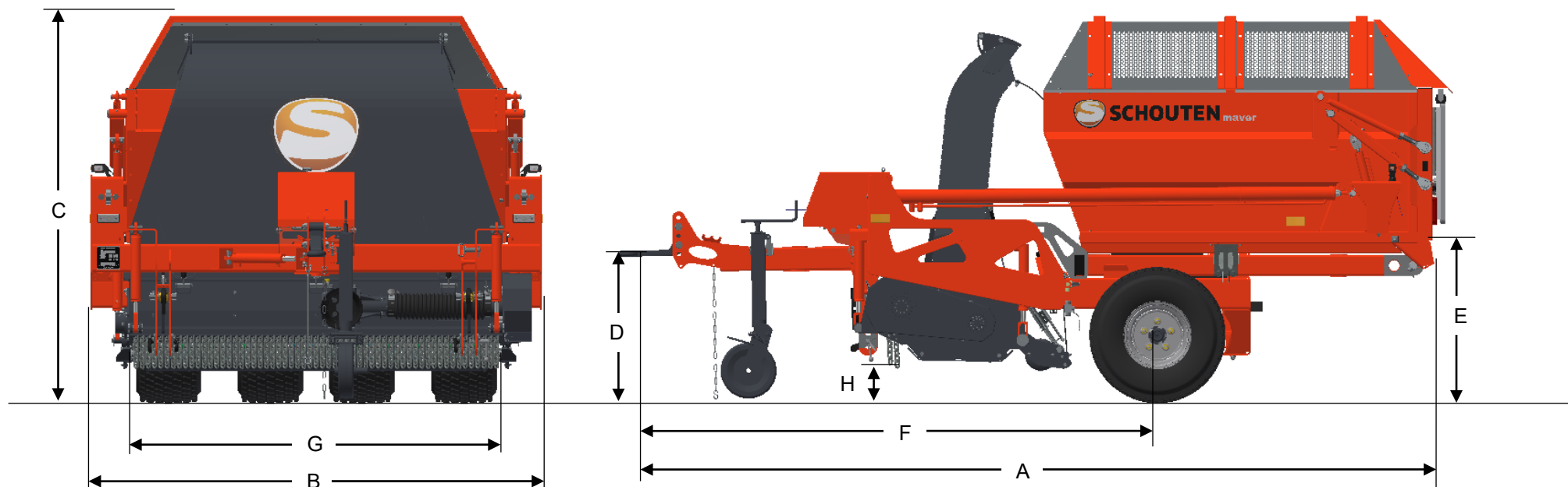

## MAßE

A	LÄNGE	3910 MM	E	MINIMALE AUSKIPPHÖHE	840 MM
B	BREITE	2212 MM	F	ABSTAND ZUGÖSE – RADACHSE	2460 MM
C	HÖHE	1900 MM	G	ARBEITSBREITE	1800 MM
D	ANKUPPELHÖHE	685 - 940 MM	H	BODENFREIHEIT	170 MM

# MAVER M1803

## MASCHINE INFORMATION

TYP	M1803
GEWICHT	1680 KG
ANSPANNUNG	OBEN ZUGÖSE
LADEVOLUMEN	3 M <sup>3</sup>
SEITENVERSTELLUNG L/R	608/215 MM
ANZAHL DER HYDR. VENTILE	2X DW
HYDR. L.S. VORBEREITET	JA
STROMVERSORGUNG	12VDC
RADACHSE	2X PENDELACHSE
TRAGFÄHIGKEIT	2.500 KG
BEREIFUNG	26X12.00-12 6PR
ANTRIEB MÄHEINHEIT	PTO - KEILRIEMEN
DREHZAHL PTO	540 RPM
LEISTUNGSBEDARF	25 PK
ARBEITSBREITE	180 CM
DURCHMESSER MÄHROTOR	Ø 200 MM
ANZAHL MÄH- / HACKMESSERN	48L+48R / 96 STUCK
ANZAHL WIND FLÜGELN	51 STUCK
DREHZAHL MÄHROTOR	2380 RPM
DURCHMESSER NACHLAUFWALZE	Ø 160 MM
VERTIKUTIERMESSERN	OPTIONAL
ANZAHL VERTIKUTIERMESSERN	MAX. 48 STUCK

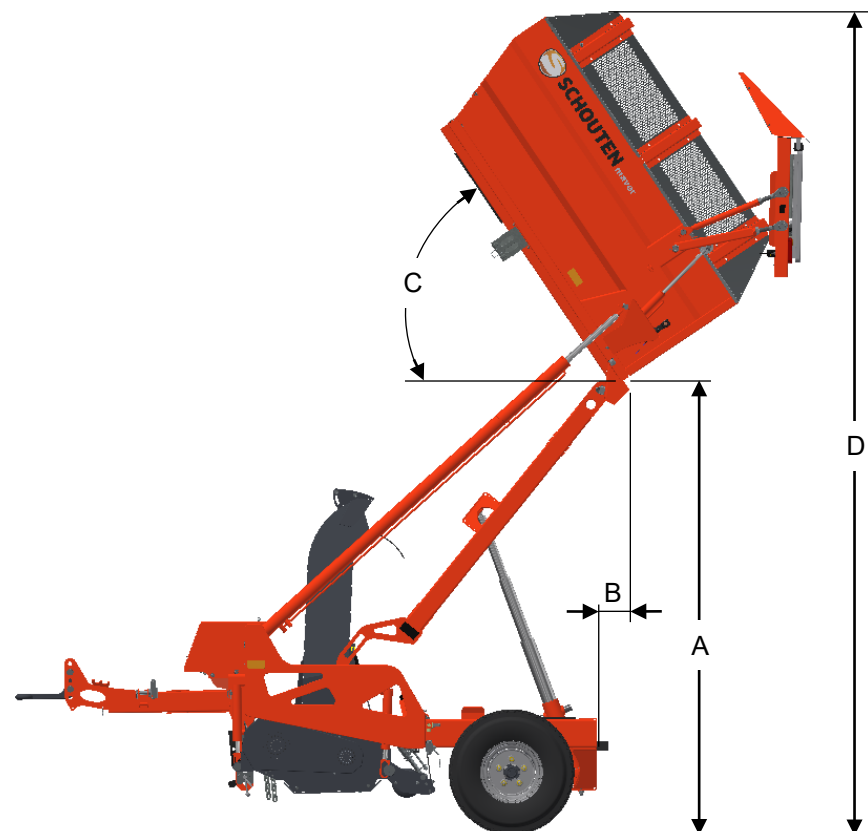

## MAßE MAX. KIPPSTELLUNG

A	MAX. AUSKIPPHÖHE	2400 MM
B	ABSTAND BEHÄLTER – RAHMEN	210 MM
C	KIPPWINKEL BEHÄLTER	55°
D	GESAMT HÖHE	4350 MM